

Revell
MONOGRAM

Jacques Villeneuve

WILLIAMS RENAULT FW19

LIMITED EDITION Plastic Model Kit • Kit de modèle en plastique ÉDITION LIMITÉE

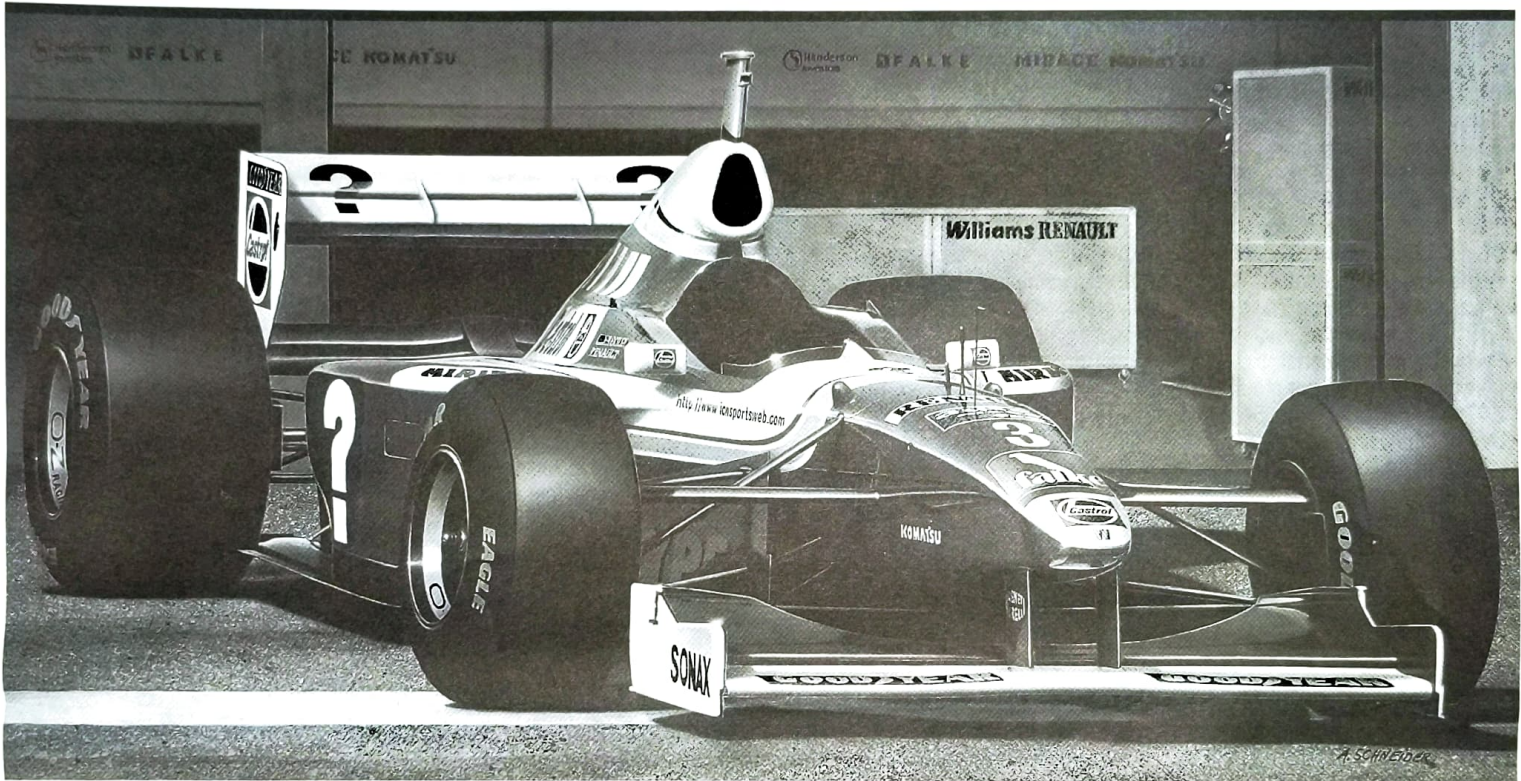

Jacques Villeneuve, a 27 year old native of Iberville, Quebec is the most successful auto racer Canada has ever produced.

In 1995, he won the IndyCar World Series drivers championship. In 1997, he won the FIA Formula One Drivers World Championship driving the WILLIAMS Renault FW 19 car.

Villeneuve is a two time recipient of both the Lou Marsh Trophy – Canada's top athlete, awarded annually by the Toronto Star and The Lionel Conacher Award – Canada's male athlete of the year, awarded by The Canadian Press, in 1995 and 1997 respectively.

This Limited Edition WILLIAMS Renault FW 19 Jacques Villeneuve car acknowledges the contribution that Jacques Villeneuve has made to Formula One racing in Canada and around the World.

Jacques Villeneuve, 27 ans, originaire d'Iberville, au Québec, est l'un des coureurs automobiles les plus chevronnés que le Canada ait jamais produit.

En 1995, il gagna le championnat de la Série mondiale des pilotes d'automobile Indy. En 1997, il a gagné le Championnat du monde FIA des pilotes de formule un au volant d'une WILLIAMS Renault FW 19.

M. Villeneuve a reçu deux fois le trophée Lou Marsh – décerné annuellement au meilleur athlète du Canada par le Toronto Star, ainsi que le Prix Lionel Conacher – décerné respectivement en 1995 et en 1997 par La Presse Canadienne au meilleur athlète masculin du Canada.

Cette automobile WILLIAMS Renault FW 19 à édition limitée souligne la contribution de Jacques Villeneuve à l'égard de la course de formule un au Canada et dans le monde entier.

WARNING!

- Paint and cement for children over eight years of age only.
- For use under adult supervision.

CAUTION!

- Read the instructions before use, follow them and keep them for reference.

SAFETY RULES

- Keep younger children under the specified age limit and animals away from the activity area.
- Store chemical toys out of reach of young children.
- Wash hands after carrying out activities.
- Clean all equipment after use.
- Do not use any equipment which has not been supplied with the set or recommended in the instructions for use.
- Do not eat, drink or smoke in the activity area.
- Flammable. Keep away from ignition sources.
- Do not allow cement to come into contact with the skin eyes and mouth.
- In the case of skin contact: Wash affected area with plenty of water.
- In case of eye contact: Wash out eye with plenty of water, holding eye open. Seek immediate medical advice.
- Do not swallow material.
- If swallowed: Wash out mouth with water, drink some fresh water. **DO NOT INDUCE VOMITING.** Seek immediate medical advice.
- Do not inhale fumes.
- In case of inhalation: Remove person to fresh air.
- Keep all materials away from mouth.

CEMENT (GLUE)

- For use on most polystyrene plastic (not foam or expanded polystyrene). Apply thinly to surface and keep under pressure until set. Keep out of reach of young children.

AVERTISSEMENT!

- La peinture et la colle sont réservées aux enfants de plus de 8 ans.
- Utilisation recommandée sous la surveillance d'un adulte.

ATTENTION!

- Lire les instructions de montage avant l'emploi, les observer et les garder à portée de la main.

RÈGLES DE SÉCURITÉ

- Garder les enfants de moins de 8 ans et les animaux à l'écart du lieu de travail.
- Tenir les jeux contenant des produits chimiques hors de la portée des jeunes enfants.
- Se laver les mains après le travail.
- Nettoyer tout l'équipement après l'emploi.
- Utiliser que les accessoires contenus dans le jeu de pièces ou conseillés dans le mode d'emploi.
- Lors du bricolage, ne pas manger, boire ni fumer.
- Produit inflammable. Tenir à l'écart de sources inflammables.
- Ne pas mettre le matériel en contact avec la peau, les yeux et la bouche.
- En cas de contact avec la peau : rincer abondamment à l'eau courante.
- En cas de contact avec les yeux : rincer abondamment à l'eau courante en tenant l'œil ouvert. Consulter immédiatement un médecin.
- Ne pas avaler le matériel.
- En cas d'ingestion : rincer la bouche à l'eau et boire de l'eau fraîche. **NE PAS PROVOKER DE VOMISSEMENT.** Consulter immédiatement un médecin.
- Ne pas respirer les vapeurs.
- En cas d'inhalation : Déplacer la personne à l'air frais.
- Tenir tout le matériel loin de la bouche.

COLLE

- Convient à la plupart des plastiques polystyrènes (non pas le polystyrène en mousse ou expansé). Appliquer une couche mince sur la surface et maintenir sous pression jusqu'à durcissement. Tenir hors de la portée des jeunes enfants.

ASSEMBLY

Assembly order:

- (1) Assemble
- (2) Paint
- (3) Apply Decals

ATTENTION: Read the instructions thoroughly prior to assembly.

- Each component is numbered. (1)
- Adhere to the specified sequence of assembly.
- Tools required: a knife and file for removal of components from the frame (2); rubber bands, adhesive tape and clothes pegs for clamping the components together after applying the adhesive (3).
- Clean the plastic components in a mild detergent solution and allow them to air dry so that the paint and transfers adhere better.
- Prior to applying the adhesive, check to see whether the components fit together.
- Apply the adhesive sparingly.
- Remove chrome and paint from the contact surfaces.
- Paint small components before removing them from the frame (4), (5).
- Allow paint to dry well before continuing to assemble.
- Cut out each transfer and immerse in warm water for about 20 seconds. Slide the transfer off paper and into the designated position, then press on with blotting paper.

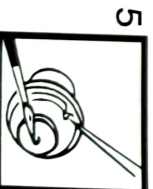
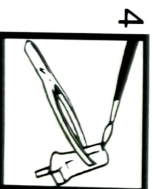
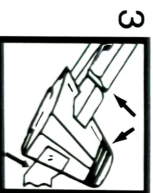
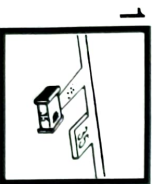

MONTAGE

Ordre de montage :

- (1) Monter.
- (2) Peindre.
- (3) Appliquer la décalcomanie.

ATTENTION : Lire attentivement les instructions avant le montage.

- Chaque composant est numéroté (1).
- Observer l'ordre de montage spécifique.
- Outils requis : un couteau et une lime pour enlever les composants du cadre (2); élastiques, ruban adhésif et pinces à linge pour serrer les composants ensemble après l'application de la colle (3).
- Nettoyer les composants en plastique à l'aide d'une solution de détergent doux et laisser sécher à l'air ambiant pour assurer une meilleure adhésion de la peinture et des décalcomanies.
- Avant l'application de la colle, s'assurer que les composants s'ajustent bien ensemble.
- Appliquer très peu de colle.
- Retirer le chrome et la peinture des surfaces de contact.
- Peindre les petits composants avant de les retirer du cadre (4), (5).
- Laisser bien sécher la peinture avant de continuer le montage.
- Découper chaque décalcomanie et l'immerger dans de l'eau chaude pendant environ 20 secondes. Glisser la décalcomanie du papier et l'appliquer à l'emplacement désigné, puis appuyer dessus avec du papier buvard.

Please note the following symbols, which are used in the following construction stages.
 Veuillez noter les symboles indiqués ci-dessous, qui sont utilisés dans les étapes suivantes du montage.



Soak and apply decals.
 Mouiller et appliquer les
 décalcomanies.



Glue.
 Collet.



Don't glue.
 Ne pas coller.



Number of working steps
 Nombre d'étapes de travail



Illustration of
 assembled parts
 Figure représentant les
 pièces assemblées



Clear parts
 Pièces transparentes

Required Colours

Peintures nécessaires



aluminum, metallic
 aluminium métallisé



black, silky matte
 noir satiné mat



silver, metallic
 argent métallisé



anthracite gray,
 matte
 anthracite mat



steel, metallic
 coloris fer métallisé



white, gloss
 blanc lustré



black, matte
 noir mat



ultramarine blue,
 gloss
 bleu outremere
 lustré



black, gloss
 noir lustré



fiery red, gloss
 rouge feu lustré



brown, silky-matte
 brun satiné mat

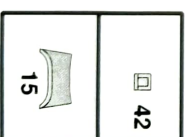
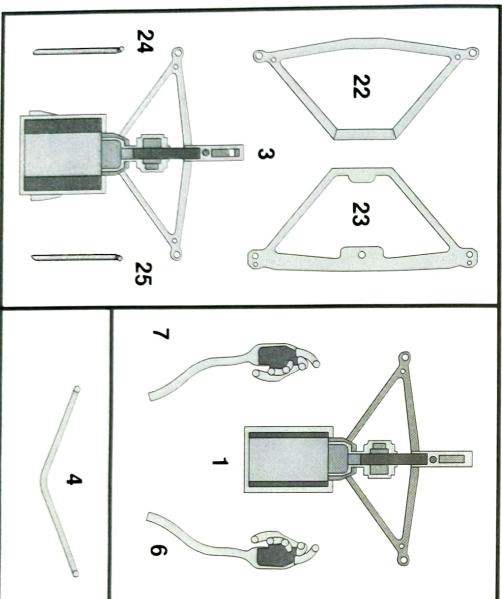
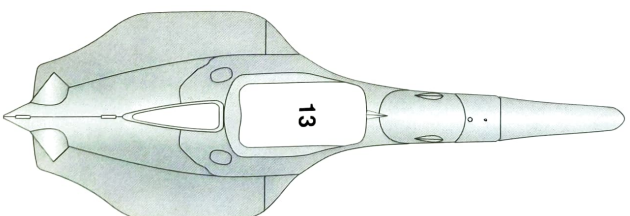
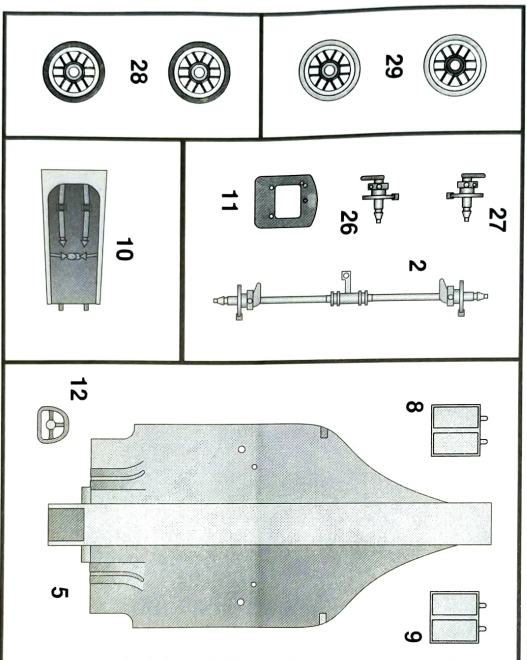
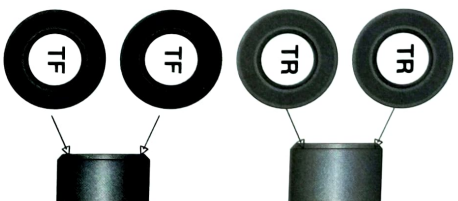
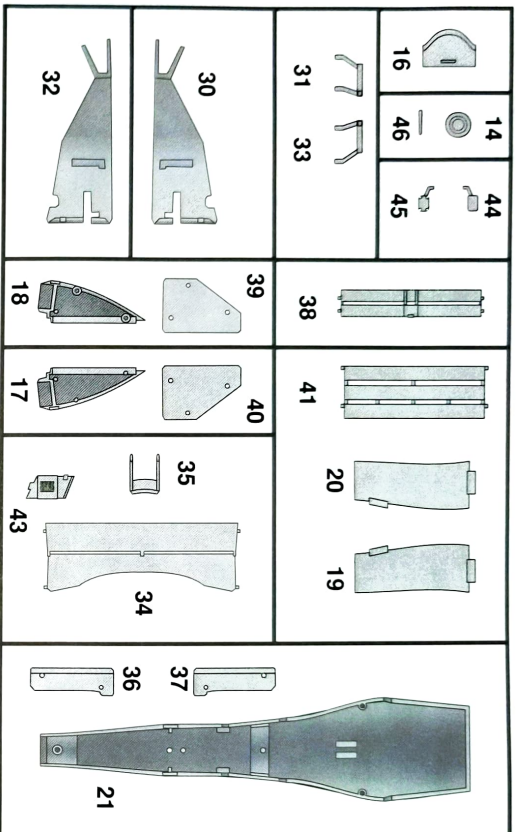

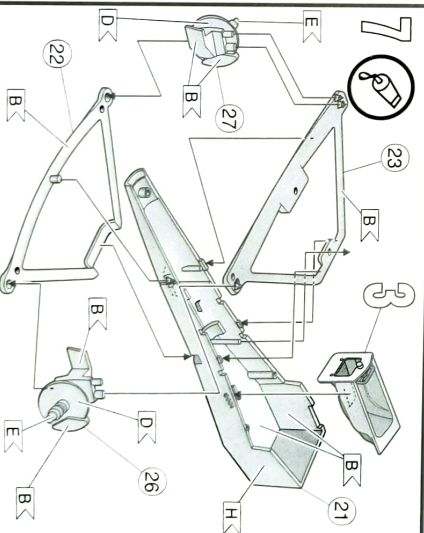
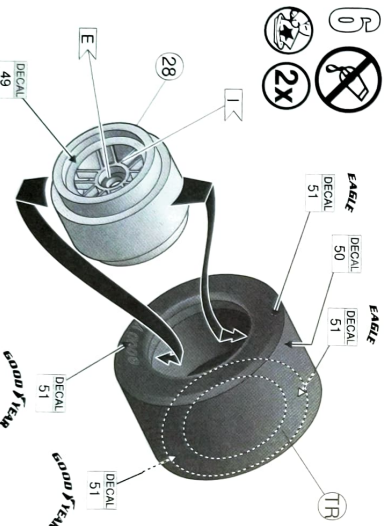
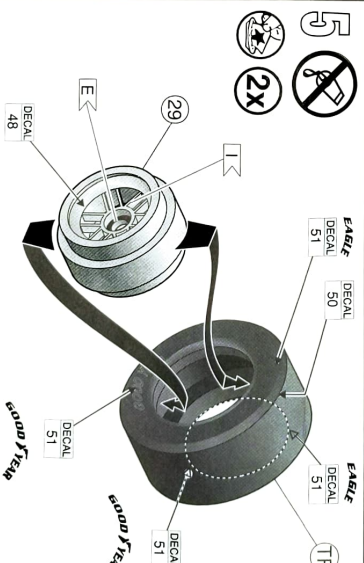
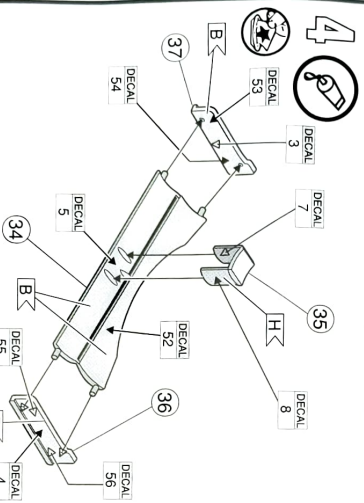
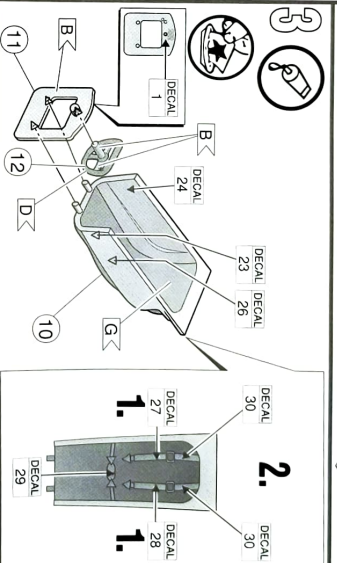
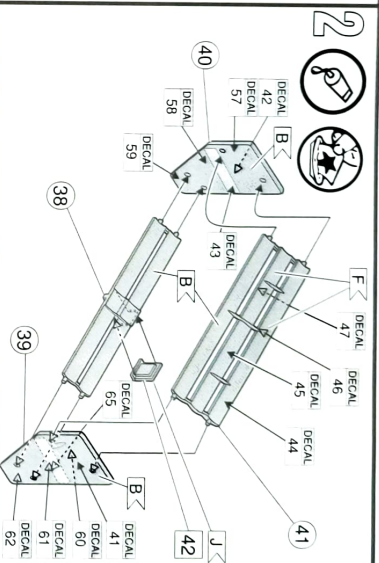
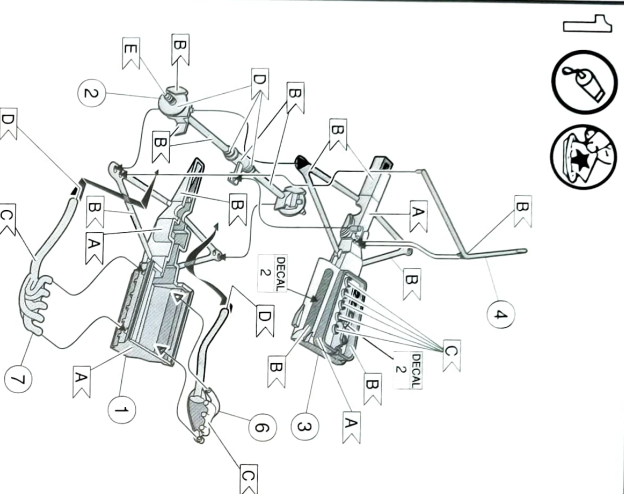

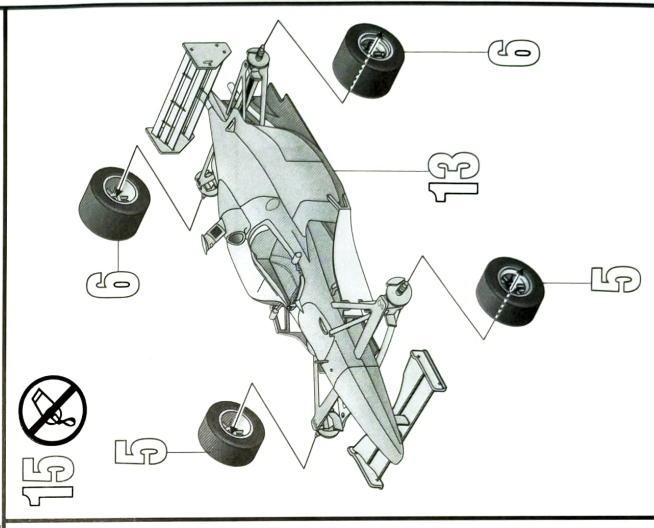
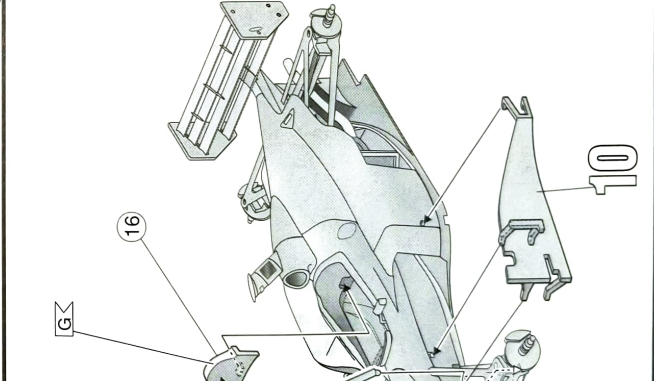
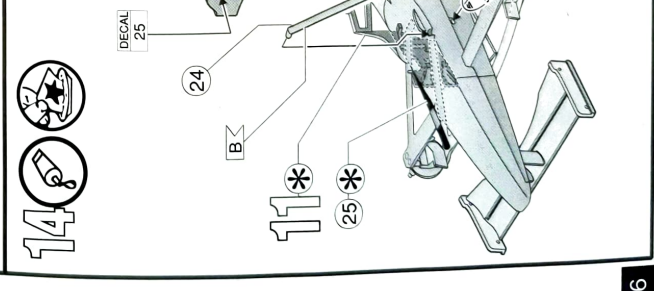
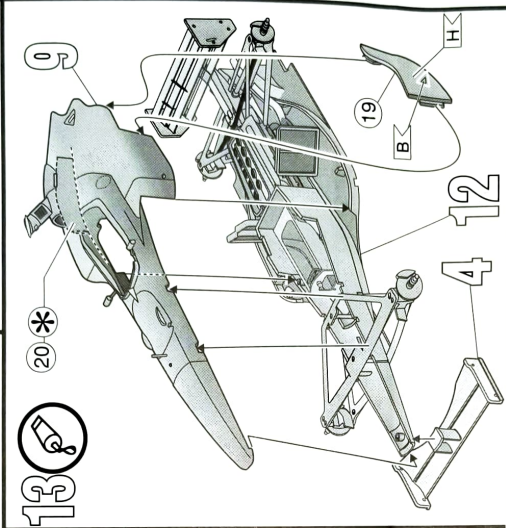
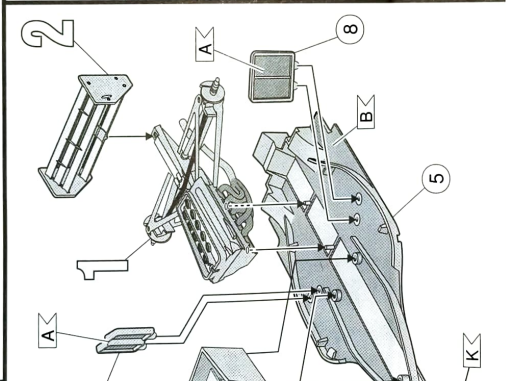
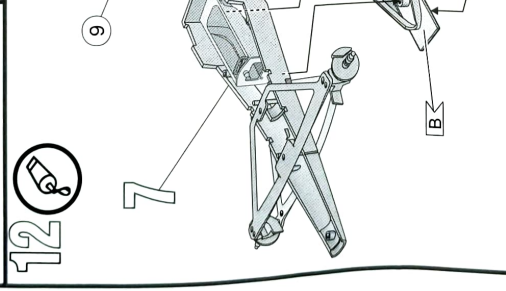
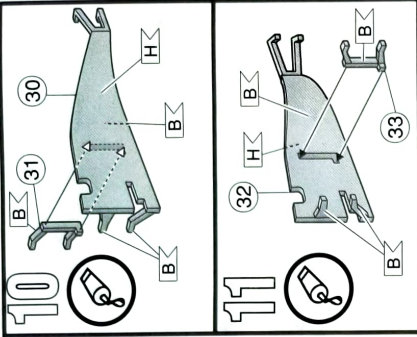
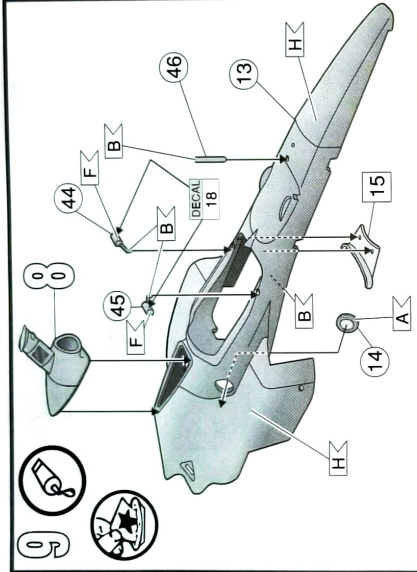
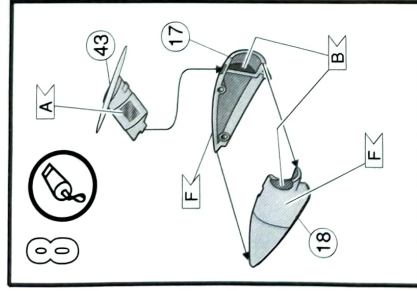

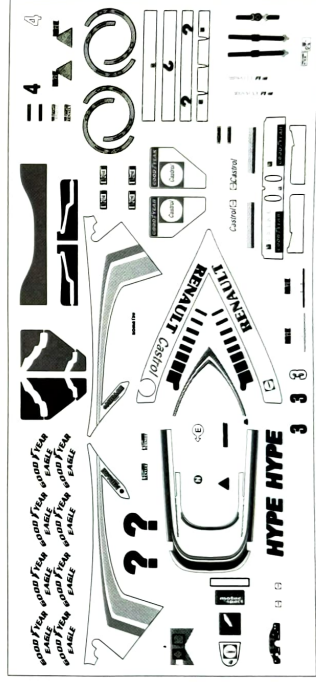
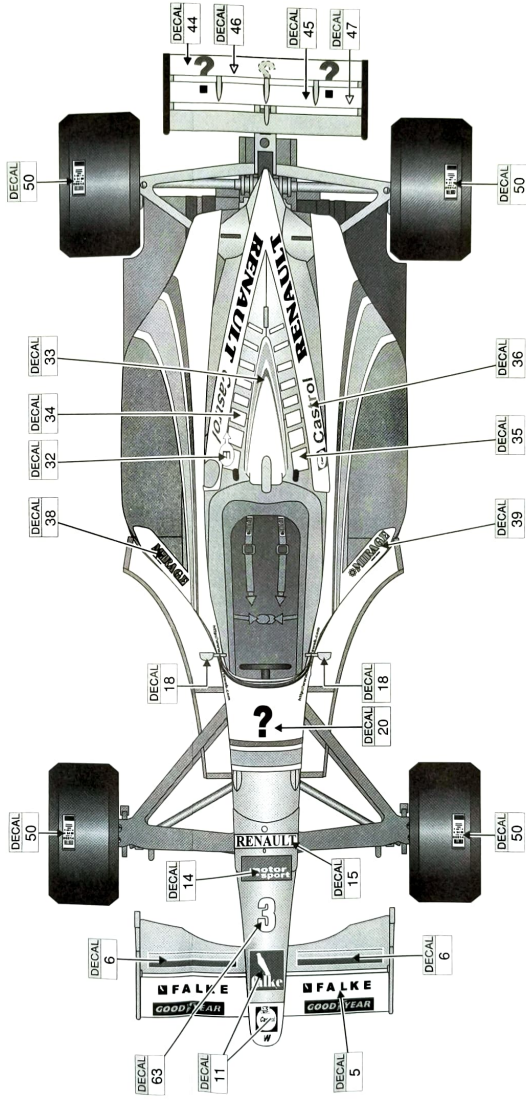
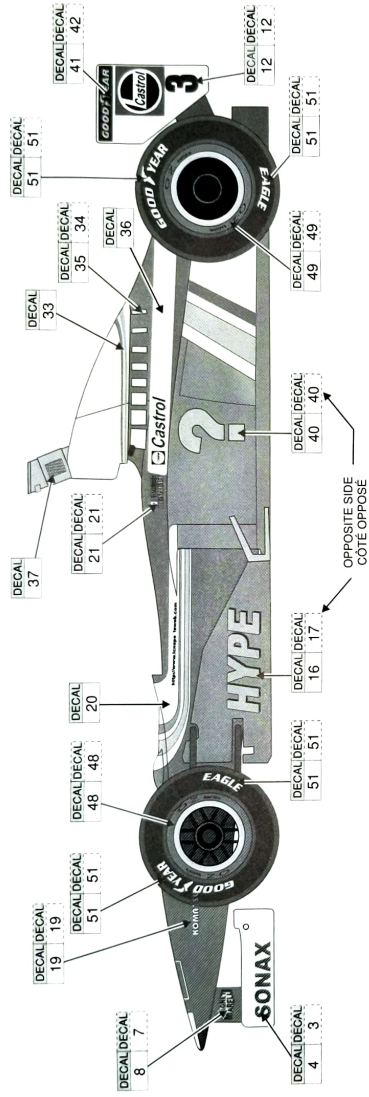

Produced under license from Goldstar Holdings Corporation. The face, name and helmet of Jacques Villeneuve are protected internationally by trademarks.
Fabriqué sous licence de Goldstar Holdings Corporation. Le visage, le nom et le casque de Jacques Villeneuve sont protégés à l'échelle internationale par des marques de commerce.

Visit our Web Site! • Visitez notre site Web! www.revell-monogram.com



1997 Formula One World Champion
Champion du monde de formule un en 1997

Canapress Photo Service/Roland Wehrhacht

Certificate of Authenticity

It is hereby certified that this model kit is one of the limited edition of "Jacques Villeneuve Williams Renault FW 19 Plastic Model Kits".

Model Kit Number:
Numéro de modèle réduit :
18716 / 75000

Certificat d'authenticité

Le présent document certifie que ce kit de modèle réduit fait partie de l'édition limitée des « Kits de modèles réduits en plastique de la Williams Renault FW 19 de Jacques Villeneuve ».



Produced under license from Goldstar Holdings Corporation. The face, name and helmet of Jacques Villeneuve are protected internationally by trademarks.

Fabriqué sous licence de Goldstar Holdings Corporation. Le visage, le nom et le casque de Jacques Villeneuve sont protégés à l'échelle internationale par des marques de commerce.

©1998 Binney & Smith Canada